

### Concepteur et fabricant de postes de polissage autonomes manuels.

Vous propose des machines adaptées à vos besoins pour le polissage :

Horloger,  
Mécanique,  
Médical,  
Toute application industrielle.

### Polissage et aspiration dans une seule machine compacte et performante.

#### Caractéristiques techniques :

- Puissance: 1,5 kW.
- Variateur de vitesse de 0 à 3000 tr/mn.
- Plaque de base en aluminium avec trous de fixation accessoires.
- Plateau recouvert stratifié (autres matières possibles).
- **Dépoussiéreur compact intégré au poste de polissage.**
- Tuyau d'aspiration sous le poste très compact.
- **Ergonomie du poste répondant aux dernières normes.**
- Repose pieds indépendant réglable en hauteur et inclinaison.
- Carter d'aspiration enveloppant et réglable avec visière transparente.
- Bloc 4 tiroirs sur glissières à billes avec fermeture à clé.
- **Broche moteur avec roulements à billes de haute précision.**
- Système de blocage de broche sans outil.
- Nez pour fixation de tous les outillages standards existants.
- Accès aux filtres du dépoussiéreur directement par l'avant du poste.
- Espace pour les jambes très important.
- Ecran tactile intégré au carter moteur.
- 2 Arrêts d'urgence en façade et au genou.
- **Accès à toutes les commandes du poste depuis l'écran tactile.**
- Prises 220V supplémentaires disponibles.



- Poste livré avec arbre moteur nu sans tasseau.
- Tension d'alimentation 380 V possible aussi en 220 V.
- **Dépoussiéreur Politech intégré. Débit : 1100 m<sup>3</sup>/h .**

Poste entièrement conçu, développé et fabriqué par Politech.

[www.politechswiss.com](http://www.politechswiss.com)

Tel : 00 33 6 07 12 16 49  
contact@politechswiss.com

### Broche Standard :

Broche équipée de roulement à billes de haute précision.

Axe de Ø 30 mm entièrement compatible avec l'outillage standard actuel, permettant de monter tous tasseaux ou lapidaires existants.

Système de blocage pour changement de tasseau sans outil, intégré.

Fixation pour Backstand sur l'avant de la broche

### Ecran tactile :

Ecran tactile intégrant toutes les fonctions de gestion du poste de polissage.

Pilotage du dépoussiéreur.

5 programmes de vitesse enregistrables.

Indicateur de charge de la broche en temps réel.

Limitation du couple par coupure du moteur en temps réel.

### Dépoussiéreur :

Filtration réalisée par 3 filtres montés sur glissières.

Bac de récupération des poussières sous les filtres.

Ouverture de la porte sans outil.

Moteur 1.1 KW

**Aspiration 1100 m<sup>3</sup>/h.**

Surface filtrante 15 m<sup>2</sup>

**Niveau sonore : 68 dB**

Intégré directement dans l'établi.

### Options :

**Tirant de serrage**

**Eclairage :**

Eclairage du poste par lampe LED

### Accessoires :

- Tasseaux pour brosses, feutres, ...  
(toutes longueurs possibles sur demande)
- Lapidaires, tables et accessoires divers...

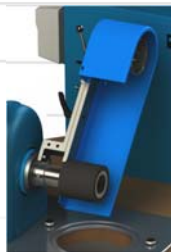

### Dimensions générales :

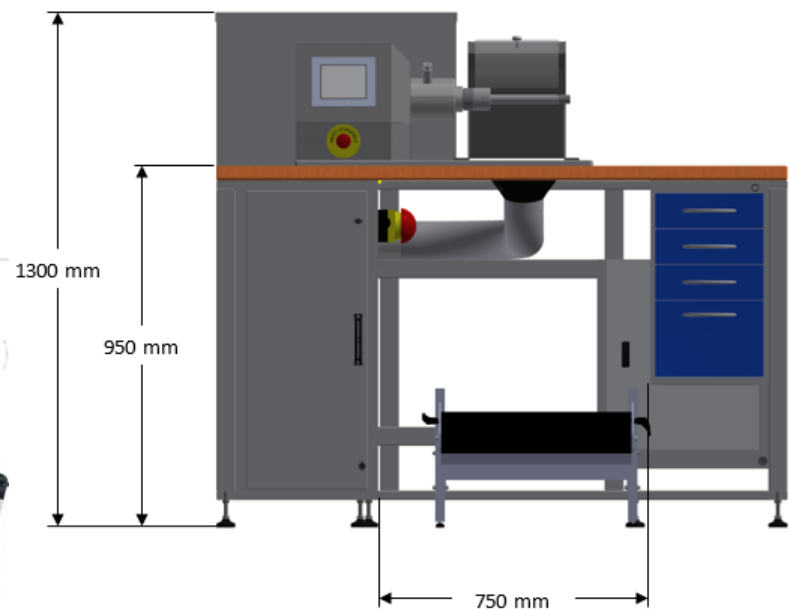
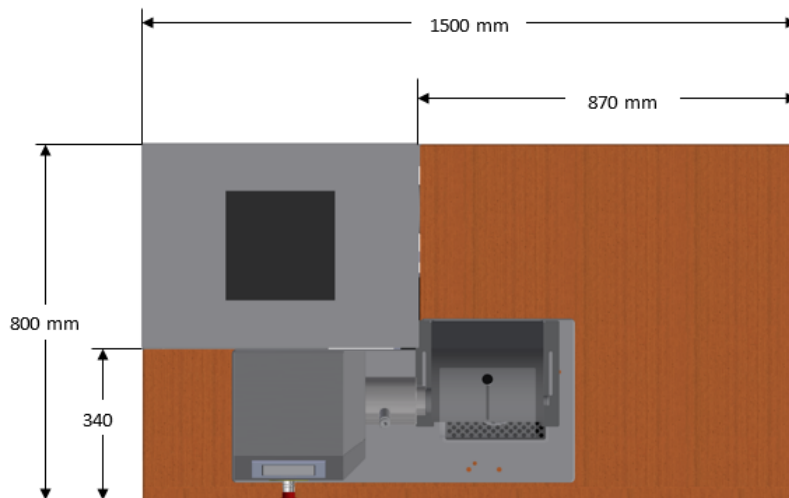

Tous nos postes peuvent également être proposés sans dépoussiéreur.

Photos non contractuelles susceptibles d'être modifiées sans préavis